

GB

SOFT CLOSE KIT

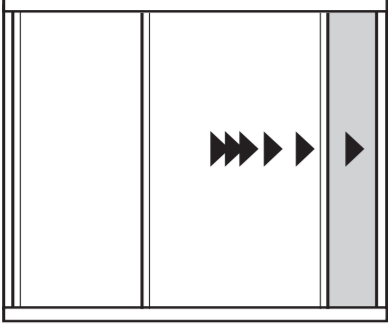

Before you start

Ensure that all your sliding doors are installed correctly and adjusted to your satisfaction.

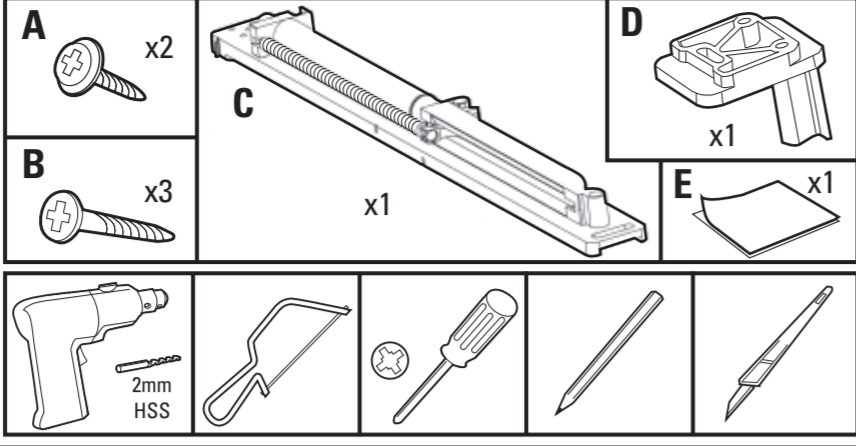

Positioning Guide

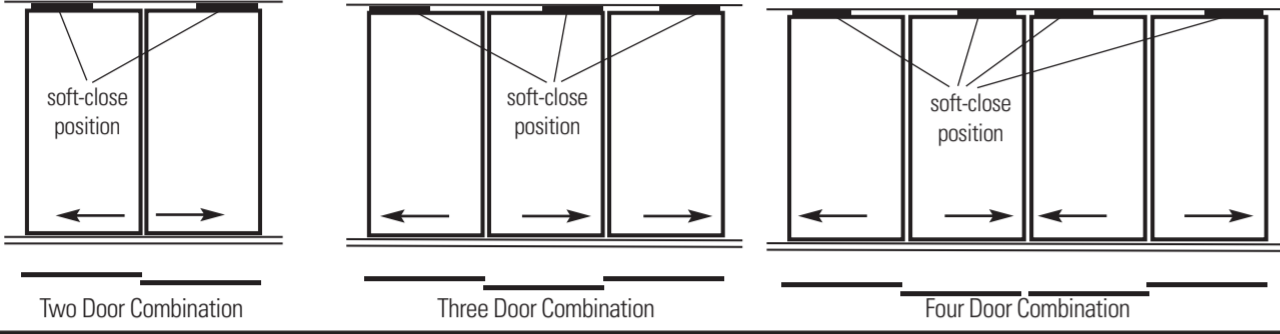

1 Affix Adhesive Pad 'E' to Underside of Unit

Tip - Fold back one corner of the backing ready for Step 14

2 Attach to Top of Door

Position for Right-closing Door - Spring faces to front
Position for Left-closing Door - Spring faces to rear

3 Fix with Screw A x 2

4 Mark Centre Notch with Soft Pencil onto Top Door Rail

Left-closing Door
Right-closing Door
Centre Notch

5 Stretch Spring into position

6 Fit Door in Closed Position and Transfer Pencil Line to Top Track Set

Left-closing Door
Right-closing Door

7 Fit Pin into Top Track Set
Use pencil mark as a guide

For left closing door, rotate pin 180°

8 Fix Pin

Screw B x 1

9 Adjust Position

10 Test soft close action
Gently try to close the door. If the door engages the closing pin, the soft close mechanism will trigger and close the door. Go straight to **step 13**.
If the door will not close go to **step 11** and follow instruction for trimming the closing pin.

11 Trim the pin
Trim pin length so it does not foul the running wheels. Remove the pin and cut using a junior hacksaw.

Tip - We recommend that you trim approx 2mm initially and refit and test action. Repeat the process if you need to trim further until you have the correct pin length.

2mm

12 Adjust Ride Height if you trim the Pin too short

13 Final Fix

Screw B x 2

14 Remove Backing from Pad then Apply Pressure to Fix to Top of Door

Peel off backing

Tip - Push up rear of unit using a long-bladed screwdriver

15 Remove Door and Trim Burrs from side of unit using a craft knife
Then refit door. It should glide smoothly.

16 Repeat Steps 1-13 for any remaining doors

16 Répéter les étapes 1 à 13 pour les autres portes

15 Enlever la porte et limer les côtés du guide puis réinstaller la porte.

14 Enlever le film sur l'autre face du carré adhésif et pressez pour qu'il adhère au dessus de la porte. Retirez l'adhésif. Retirez le guide et retirez l'adhésif. Astuce - Utilisez un long tournevis pour soulever le carré adhésif.

13 Fixation définitive

12 Si vous avez coupé le taquet trop court, vous pouvez régler votre porte à l'aide de la roulette basse

11 Raccourcir le taquet

10 Tester le fonctionnement de l'amortisseur

9 Ajuster la position

8 Visser le taquet

7 Positionner le taquet à l'intérieur du rail haut.

6 Installer la porte en position fermée et reporter dans le rail haut la ligne précédemment tracée sur le raidisseur.

5 Etirer le ressort en position

F KIT AMORTISSEUR

Remplacer les roulettes hautes sur vos portes par les roulettes fournies dans ce kit. Voir ci-dessous.

Avant de commencer

Positionnement du guide (C)

1 Coller le carré adhésif sous le guide

2 Fixer le guide sur le haut de la porte

3 Fixer avec vis B x2

4 Marquer le centre de l'encoche sur le raidisseur à l'aide d'un crayon gris

5 Etirer le ressort en position

6 Installer la porte en position fermée et reporter dans le rail haut la ligne précédemment tracée sur le raidisseur.

7 Positionner le taquet à l'intérieur du rail haut.

8 Visser le taquet

9 Ajuster la position

10 Tester le fonctionnement de l'amortisseur

11 Raccourcir le taquet

12 Si vous avez coupé le taquet trop court, vous pouvez régler votre porte à l'aide de la roulette basse

13 Fixation définitive

14 Enlever le film sur l'autre face du carré adhésif et pressez pour qu'il adhère au dessus de la porte. Retirez l'adhésif. Retirez le guide et retirez l'adhésif. Astuce - Utilisez un long tournevis pour soulever le carré adhésif.

15 Enlever la porte et limer les côtés du guide puis réinstaller la porte.

16 Répéter les étapes 1 à 13 pour les autres portes

D SOFT CLOSE KIT

A x2

C x1

D x1

B x3

E x1

Vor Montage :
bitte nachprüfen dass die Schiebeteuren korrekt eingebaut sind.

Position des Dämpfungsystems (Soft Close System)

Position des Systems

Zweituerenkombination

Position des Systems

Dreituerenkombination

Position des Systems

Viertuerenkombination

1 Klebplättchen auf Unterseite des Riegels befestigen.

Tip - eine Ecke vom Klebplättchen lösen in Vorbereitung fuer Punkt 14.

2 An dem oberen Querprofil befestigen.

Tuer schliesst links : Feder nach hinten

Tuer schliesst rechts : Feder nach vorne.

3 Mit 2 x A Schrauben befestigen.

4 Aufnahme des Fangstiftes mit Bleistift leicht auf dem Querprofil anmarkieren.

Linksschliessende Tuer

Mitteinschnitt

Rechtsschliessende Tuer

5 Feder voll ausdehnen

6 Tuer in geschlossener Position in die Schienen einsetzen und Markierung auf die Deckenschiene uebertragen.

Linksschliessende Tuer

Rechtsschliessende Tuer

7 Fangstift in der Deckenschiene an markierter Stelle montieren.

Fuer linksschliessende Tuer Stift um 180 Grad drehen.

8 Fangstift befestigen

Schraube B x 1

9 Zur richtigen Position anpassen

10 Test : versuchen die Tuer langsam zu schliessen.

Wenn die Tuer mit dem Fangstift in Kontakt kommt wird das Soft Close System die Tuer langsam schliessen. Siehe Punkt 13. Falls die Tuer nicht schliesst, siehe Punkt 11 um den Stift zu verkuerzen.

11 Stift kuerzen

Den Stift ein wenig kuerzen, damit er mit den Rollen nicht in Kontakt kommt. Stift abmontieren und mit einer Saege kuerzen.

Tip - nur um 2mm kuerzen, dann wieder montieren und testen. Dies wiederholen bis der Stift die gewünschte Laenge erreicht.

12 Falls der Stift zu kurz geschritten wurde, die Bodenrollen gemaess erhoehen.

13 Schrauben befestigen.

Schraube B x 2

14 Klebplättchen voll abziehen und an der Tuer festkleben.

Folie abziehen

Tip - mit einem langen Schraubenzieher den Riegel ein wenig anheben.

15 Tuer aus der Schiene herausnehmen und den Gratt mit einer Zange entfernen.

Nach Montage sollte die Tuer reibungslos gleiten.

16 Punkt 1-13 mit den uebrigen Tuere wiederholen.

1 Fissate il bi-adesivo F sotto il pezzo D

2 Attaccatelo sopra il telaio dell'anta

3 Fissate con le viti B

4 Segnate con una matita sul telaio dell'anta il centro dell'elemento D

5 Spingete la molla in posizione

6 Fate scorrere le porte in posizione di chiusura e riportate il segno a matita anche sulla guida

7 Installate il pin nella guida superiore (usate il segno a matita come punto di fissaggio)

8 Fissate il pin

9 Regolate il pin

10 Test della chiusura ammortizzata

11 Riffilare il pin

12 Se accorate troppo il pin alzate la porta regolando la ruota inferiore

13 Fissaggio finale del pin

14 Rimuovete il retro del biadesivo e fissate l'elemento C a pressione sul telaio dell'anta

15 Rimuovete le ante e rifilate le bave dai franchi dell'elemento C utilizzando un cutter. Rimontate le ante. Devono scorrere senza intoppi.

16 Ripetete i passaggi da 1 a 13 per ogni porta rimanente.

Suggerimento: Accorate la lunghezza del pin in modo che non si incastrino nelle ruote; rimuovere il pin e tagliare con un seghetto. Consigliamo di rifilare l'operazione se necessario fino a quando il test avanza positivamente.

Suggerimento: Rimuovete il retro del biadesivo utilizzando un cutter. Sollevate il retro dell'elemento C cacciavite lungo.

Suggerimento: scorre un anellino del biadesivo e piegatelo su se stesso in modo da agevolarsi al punto 14.

Posizionamento della guida

Combinazione con 2 ante scorrevoli

Combinazione con 3 ante scorrevoli

Combinazione con 4 ante scorrevoli

Posizione del fermo ammortizzato

Posizione del fermo ammortizzato

Per chiusura a sinistra ruotate il pin di 180 gradi

Anta che si chiude a sinistra

Anta che si chiude a destra

Prima di iniziare

Bisogna sostituire le ruote scorrevoli già montate sull'anta con quelle presenti nel kit. Vedere sotto.